



Bobcat

763



IR Bobcat

Kapazitäten

763

Fahrbare Nutzlast	700 kg
Kipplast	1452 kg
Hydraulikpumpenleistung	56 l/min bei 2850 U/min
Fahrgeschwindigkeit	11,2 km/h

Motor

Fabrikat/Modell	Kubota / V2203-E
Kraftstoff/Kühlung	Diesel / Wasser
Leistung bei geregelter Drehzahl	34,3 kW (46 PS)
EEC 80/1269 (ISO 9249)	bei 2800 U/min
Leistungsklasse	37 kW (50 PS)
Zylinderzahl	4
Hubraum	2,195 l
Kraftstofftankinhalt	53 l

Gewicht

Betriebsgewicht ^①	2522 kg
------------------------------	---------

Bedienung

Lenkung und Fahrt	Vorwärts- und Rückwärtsfahrt sowie Lenkfunktionen mittels zweier Fahrhebel.
Hydraulik	Zwei Pedale oder AHC-Handsteuerungen zum Heben/Senken der Hubarme und Ein- und Auskippen der Schaufel.
Kraftübertragung	Hydrostatisch, Allradantrieb

Standardausrüstung

- Automatisch betätigte Glühkerzen
- Beleuchtung (vorne/hinten)
- BICS - Verriegelungssystem
- Bobcat - Breitreifen 10-16,5; 8 Lagen
- Bob-Tach
- Dach- und Heckscheiben, Seitenscheiben
- EC - Zertifikat
- Fahrerkabine ^② (ROPS/FOPS 1)
- Federsitz (mit Vinyl überzogen)
- Feststellbremse
- Frontzusatzhydraulik
- Funkenfänger-Schalldämpfer
- Hubarmsperre
- Hupe
- Meßinstrumente/Warnleuchten/Motorabstellung
- Schaufelparallelausgleichsventil
- Schutzbügel
- Sicherheitsgurt

Sonderausrüstung

- AHC-Handsteuerung
- Anbaugerätesteuersatz
- Blinker/Rundumkennleuchte
- Deluxe-Instrumententafel mit schlüssellosem Startsystem
- Fahrerkabine ^② (FOPS 2)
- Federsitz (mit Textil überzogen)
- Hebesatz
- Hintere Zusatzhydraulik
- Hohlkammerreifen 10 x 16,5
- Hohlkammerreifen-Industrie 7,50 x 15
- Kabinenheizung
- Kabinentür
- Katalysator
- Rückfahralarm
- Superbreitreifen 31 x 15,5 x 15
- Vollgummireifen 6,50 x 16

^① Lader mit Bobcat Breitreifen, Schaufel, Kraftstofftank voll und Fahrer.

^② Informationen bei Ihrem Bobcat-Händler.

Verfügbare Anbaugeräte

- Anbaubagger
- Anbaugrader
- Aufreißer
- Auswerferschaufel
- Ballenförderer
- Baumstumpffräse
- Baumverpflanzler
- Bodenfräse
- Drei-Punkt-Aufhängung
- Dumper
- Erdbohrer
- Futterschaufel
- Gabel/Greifer
- Grabenfräse
- Grasausroller
- Heckstützen
- Holzhäcksler
- Hydraulikhammer ^③
- Hydraulikpalettengabel
- Kaltfräse ^④
- Kehrbesen ^④
- Kehrschaufel ^④
- Ketten
- Kraftrechen
- Markierungsfräse
- Mischschaufel
- Nivelliergerät
- Palettengabel
- Planierschild
- Rotationsmäher
- Salz- und Sandstreuer
- Schaufeln
- Schlegelmäher
- Schneefräse
- Schneeräumschild
- Siloblocksneider
- Steinsammlerschaufel
- Tilt-Tach
- Vibrationswalze
- Vier-in-eins Schaufel

^③ Wenn diese Anbaugeräte mit dem Bobcat-Lader eingesetzt werden, ist eine Lexan-Schutzverglasung zu verwenden, d.h. eine 12 mm starke Fronttür und 6 mm starke Dach- und Heckfenster in Lexan.

^④ Wassersprühanlage (a.W.).

Abmessungen

- Alle Abmessungen sind in Millimetern.
- Lader ausgerüstet mit Bereifung 10 x 16,5 und Flachprofilschaufel

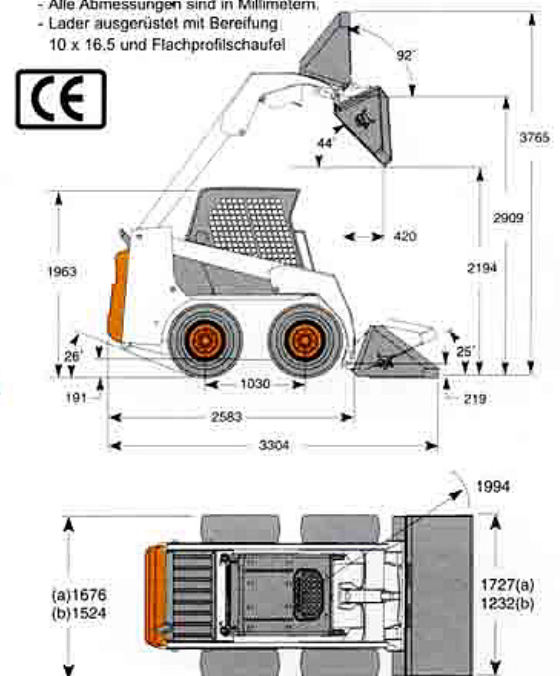

(a) Standardreifen
(b) Versetzte folgen